



**ROMÂNIA**  
**JUDETUL BUZĂU**  
**COMUNA GĂLBINASI**  
**CONSILIUL LOCAL**

**PROIECT DE HOTĂRÂRE**

**privind atestarea apartenenței la domeniul privat al Comunei Gălbinași a unor bunuri imobile – terenuri**

Consiliul local al comunei Gălbinași, județul Buzău, întrunit în ședință de lucru ordinară în data de **31.03.2020** ;

Având în vedere:

- referatul de aprobare al Primarului comunei Gălbinași, înregistrat la nr.165 din 20.03.2020 în conformitate cu prevederile art.136, alin.(8), lit.,a,, din O.U.G. nr.57/2019 privind Codul administrativ ;

- raportul de specialitate comun întocmit de către compartimentul agricol, cadastru, dezvoltare urbană și urbanism și compartimentul financiar contabil, impozite și taxe, achiziții publice din cadrul aparatului de specialitate al primarului comunei Gălbinași înregistrat la nr.166 din 20.03.2020 în conformitate cu prevederile art.136, alin.(8), lit.,b,, din O.U.G. nr.57/2019 privind Codul administrativ ;

- avizele comisiilor de specialitate din cadrul Consiliului local al comunei Gălbinași înregistrate sub nr. 197 ; nr. 198 și nr. 199 /2020 ;

- prevederile art.354 coroborat cu art.357 din Ordonanța de Urgență a Guvernului nr.57/2019 privind Codul administrativ ;

- prevederile Legii nr.82/1991, Legea contabilității, republicată, actualizată ;

- prevederile Hotărârii Consiliului Local nr.38/29.10.2010 cu privire la aprobarea bunurilor care aparțin domeniului privat al comunei Gălbinași, cu modificările și completările ulterioare ;

- Procesul – verbal de inventariere nr.834/03.02.2020 al Comisiei de inventariere anuală a patrimoniului comunei Gălbinași, constituită în baza Dispoziției primarului comunei Gălbinași nr.273/2019 însoțit de planurile de amplasament și delimitare ale imobilelor – terenuri precizate în procesul – verbal anterior menționat ;

- Referatul nr.1267/17.02.2020 al compartimentului financiar contabil, impozite și taxe locale, achiziții publice din cadrul aparatului de specialitate al primarului Comunei Gălbinași ;

-prevederile H.C.L. nr.19/19.02.2020 privind alegerea Presedintelui de ședință al Consiliului Local al Comunei Gălbinași pentru ședințele din lunile martie 2020 – mai 2020 ;

- prevederile art.5, lit.,m,, și „n,, art.129, alin.(2), lit.,c,, coroborat cu prevederile art.240 din Ordonanța de Urgență a Guvernului nr.57/2019 privind Codul administrativ ;

Luând în considerare dispozițiile Legii nr.24/2000 privind normele de tehnică legislativă la elaborarea actelor normative republicată, cu modificările și completările ulterioare ;

În temeiul art.133, alin.(1), art.139,alin.(1) și alin.(3), lit.,g., și ale art.196, alin.(1), lit.,a,, din Ordonanța de Urgență a Guvernului nr.57/2019 privind Codul administrativ ;

### **HOTĂRĂȘTE:**

**Art.1.**(1) Se atestă apartenența la domeniul privat al Comunei Gălbinași a bunurilor imobile – terenuri prevăzute în *anexa nr.1*, care face parte integrantă din prezenta hotărâre.

(2) Consiliul local al Comunei Gălbinași își însușește valorile de inventar prevăzute în anexa nr.1 pentru bunurile imobile – terenuri ce fac obiectul prezentei hotărâri .

**Art.2.** Cu aducerea la îndeplinire a prezentei hotărâri se însărcinează Primarul comunei Gălbinași prin compartimentul financiar contabil impozite și taxe, achiziții publice și compartimentul agricol, cadastru și dezvoltare rurală din cadrul aparatului de specialitate al primarului comunei Gălbinași precum și persoana abilitată să exercite controlul financiar preventiv propriu, operațiuni care se exercită asupra tuturor operațiilor care afectează fondurile publice locale și/sau patrimoniul public și privat, conform reglementărilor legale în domeniu.

**Art.3.** Prezenta hotărâre se aduce la cunoștință publică, prin grija secretarului general al comunei Gălbinași, respectiv se comunică Primarului comunei Gălbinași, celor nominalizați cu ducerea la îndeplinire precum și Instituției Prefectului Județul Buzău în vederea exercitării controlului cu privire la legalitate.

**Inițiator:  
P R I M A R  
DRAGOMIR DUMITRU**



**Avizat pentru legalitate,  
Secretar General ,  
GUTENIUC LILIANA**

Nr.164/20.03.2020

**Bunuri imobile – terenuri identificate a căror apartenență  
se atestă la domeniul privat al Comunei Gălbinași**

<b>Nr. Crt.</b>	<b>Denumire bunurilor</b>	<b>Valoare de inventar</b>
1.	Teren în suprafață de 263 m.p. situat în intravilanul satului Tăbărăști, cv.3, parcela 242, categorie de curți construcții	2.893 lei
2.	Teren în suprafață de 630 m.p. situat în intravilanul Satului Gălbinași, cv.17, parcela 971, categorie de folosință curți construcții	6.930 lei





**R O M Ȃ N I A**  
**JUDEȚUL BUZĂU**  
**COMUNA GĂLBINAȘI**  
**PRIMAR**

Nr.165 /20.03.2020

**REFERAT DE APROBARE**

**la proiectul de hotărâre privind atestarea apartenenței la domeniul privat al  
Comunei Gălbinași a unor bunuri imobile – terenuri**

Având în vedere prevederile art.354 din Ordonanța de Urgență a Guvernului nr.57/2019 privind Codul Administrativ, potrivit căruia:

„ (1) *Domeniul privat al statului sau al unităților administrativ – teritoriale este alcătuit din bunuri aflate în proprietatea lor și care nu fac parte din domeniul public.*

*(2) Asupra acestor bunuri, statul sau unitățile administrative – teritoriale au drept de proprietate privată ,,*

Respectiv prevederile art.357 al aceluiași act normative, potrivit căruia:

„ (1) *Inventarul bunurilor care alcătuiesc domeniul privat al unității administrative – teritoriale se întocmește și se actualizează de către o comisie special constituită, condusă de autoritatea executivă ori de o altă persoană împuternicită să exercite atribuțiile respective, după caz.*

*(2) Comisia prevăzută la alin.(1) se constituie prin dispoziție a autorității executive a fiecărei unități administrativ – teritoriale .*

*(3) Comisia prevăzută la alin.(1) are obligația de a actualiza inventarul bunurilor care alcătuiesc domeniul privat al unității administrative – teritoriale în termen de cel mult 90 de zile de la modificarea regimului juridic al bunurilor respective .*

*(4) Inventarul prevăzut la alin.(1) se aprobă prin hotărâre a autorității deliberative a fiecărei unități administrativ – teritoriale. ,,*

Raportat la:

- Procesul verbal de inventariere nr.834/03.02.2020 al Comisiei de inventariere a patrimoniului comunei Gălbinași, constituită în baza Dispoziției primarului comunei Gălbinași nr.273/2019 ;

- referatul nr.1267/17.02.2020 al compartimentului financiar contabil, impozite și taxe, achiziții publice din cadrul aparatului de specialitate al primarului Comunei Gălbinași ;

Fată de considerentele anterior menționate, în baza prevederilor art.136, alin.(1) din O.U.G. nr.57/2019 privind Codul administrativ, inițiez proiectul de hotărâre privind atestarea apartenenței la domeniul privat al Comunei Gălbinași a unor bunuri imobile – terenuri .

Având în vedere dispozițiile Legii nr.24/2000 privind normele de tehnici legislative pentru elaborarea actelor normative, republicată, înitez Consiliului Local al Comunei Gălbinași, spre dezbateră și aprobare proiectul de hotărâre privind atestarea apartenenței la domeniul privat al Comunei Gălbinași a unor bunuri imobiliare terenuri, în conformitate cu atribuțiile instituite acestei autorități deliberative prin Codul administrativ aprobat prin O.U.G. nr.57/2019, respectiv art.129, alin.(2), lit.,c,, din actul normativ anterior menționat .

Bunurile identificate a căror apartenență se atestă la domeniul privat al Comunei Gălbinași sunt prezentate în Anexa nr. 1 .

**Initiator,**  
**Primarul comunei Gălbinași ,**  
**DRAGOMIR DUMITRU**







Aprob,  
PRIMAR, COMUNA GALBINASI  
DRAGOMIR DUMITRU

### **RAPORT DE SPECIALITATE**

#### **la proiectul de hotărâre privind atestarea apartenentei la domeniul privat al Comunei Gălbinași a unor bunuri imobile – terenuri**

Prin Dispozitia Primarului Comunei Gălbinași nr.273/2019 s-a constituit Comisia de inventariere a patrimoniului public si privat al comunei Gălbinași.

În perioada 06.01 -31.01.2020 s-au identificat bunuri imobile – terenuri a căror apartenență trebuie atestată la domeniul privat al Comunei Gălbinași, judetul Buzău.

Bunurile imobile au fost inventariate de către Comisia de inventariere si evidentiata în listele de inventariere conform Procesului verbal nr.834/03.02.2020, urmare a verificărilor efectuate la nivelul compartimentului agricol, cadastru si dezvoltare rurală si urbanism, însoțite de planurile de amplasament si delimitare executate de către persoane fizice autorizate de Oficiul National de Cadastru, Geodezie si cartografie ( ONCGC) sau de oficiile de cadastru, geodezie si cartografie judetene (OJCGC).

Comisia de inventariere, în temeiul atributiilor sale, a identificat bunurile imobile ce urmează a se înregistra în evidenta domeniului privat, astfel încât se impune atestarea la apartenentei acestora la domeniul privat al Comunei Gălbinași, judetul Buzău.

În conformitate cu art.354 din Ordonanta de Urgentă a Guvernului nr.57/2019 privind Codul administrativ, propunem spre analiză si aprobare Consiliului local atestarea apartenentei la domeniul privat al Comunei Gălbinași a următoarelor bunuri imobile :

- Teren în suprafată de 263 m.p. situat în intravilanul satului Tăbărăști, cv.3, parcela 242 , categorie de folosință curti constructii ;
- Teren în suprafată de 630 m.p. situat în intravilanul Satului Gălbinași, cv.17, parcela 971, categorie de folosință curti constructii ;

Conform Referatului nr.1267/17.02.2020 al compartimentului financiar contabil, impozite si taxe, achizitii publice, valorile estimate ale acestor bunuri imobile – terenuri raportat la calculul estimative al terenurilor intravilane conform ,, Ghid 2019 – studiu de piață care contine valori informative consemnate pe piata imobiliara specifică anului precedent ,, sunt de :

- 2.893 lei pentru terenul în suprafată de 263 m.p. situat în intravilanul satului Tăbărăști, cv.3, parcela 242, categorie de folosință curti constructii ;

- 6.930 lei pentru terenul în suprafață de 630 m.p. situat în intravilanul satului Gălbinași, cv.17, parcela 971, categorie de folosință curți construcții .

Precizăm că bunurile imobile – terenuri mai sus menționate, nu fac obiectul unor cereri de reconstituire a dreptului de proprietate privată depuse anterior în temeiul Legii nr.10/2001 care reglementează regimul juridic al imobilelor preluate în mod abuziv în perioada 6 martie 1945 – 22 decembrie 1989, nu sunt grevate de sarcini și nu fac obiectul unor litigii .

Bunurile identificate a căror apartenență se atestă la domeniul privat al Comunei Gălbinași sunt prezentate în Anexa nr. 1 .

Fată de cele relatate mai sus, supunem spre analiză și aprobare Consiliului Local Gălbinași, *proiectul de hotărâre privind atestarea apartenenței la domeniul privat al Comunei Gălbinași a unor bunuri imobile – terenuri.*

**Compartiment agricol, agricol, cadastru și dezvoltare rurală și urbanism**

**Inspector, Arghir Gina**

**Inspector, Voicu Diana – Elena**



**Avizat ,**

**Compartiment financiar contabil, impozite și taxe, achiziții publice**

**Consilier, Andrei Elena – Nicoleta**



**Anexa nr.1 la**  
**Raportul de specialitate nr.166/20.03.2020**

**Bunuri imobiliare – terenuri identificate a căror apartenență  
se atestă la domeniul privat al Comunei Gălbinași**

<b>Nr. Crt.</b>	<b>Denumire bunurilor</b>	<b>Valoare de inventar</b>
1.	Teren în suprafață de 263 m.p. situat în intravilanul satului Tăbărăști, cv.3, parcela 242, categorie de folosință curți construcții	2.893 lei
2.	Teren în suprafață de 630 m.p. situat în intravilanul satului Gălbinași, cv.17, parcela 971, categorie de folosință curți construcții	6.930 lei

**Întocmit,**

**Inspector, Arghir Gina**

**Inspector, Voicu Diana – Elena**







R O M Â N I A  
PRIMĂRIA COMUNEI GALBINASI  
Judetul Buzau, Comuna Galbinasi  
Compartimentul financiar contabil, impozite si taxe, achizitii publice  
Nr.1267 / 17.02.2020

**R E F E R A T**  
**privind stabilirea valorii de inventar a unor bunuri**  
**imobile – terenuri în vederea atestării apartenenței acestora la**  
**domeniul privat al comunei Gălbinași**

În vederea atestării apartenenței bunurilor inventariate de către comisia de inventariere, valoarea estimată a acestor bunuri imobile (terenuri), raportată la calculul estimativ terenuri intravilane conform „*Ghid 2019 – studiu de piață care conține valori informative consemnate pe piața imobiliară specifică anului precedent*”, este de :

- pentru terenul în suprafață de 263 m.p. situat în intravilanul satului Tăbărăști, cv.3, parcela 242, categorie de folosință curți construcții este de 2.893 lei (11 lei /m.p x 263 )
- pentru terenul în suprafață de 630 m.p. situat în intravilanul satului Gălbinași, cv.17, parcela 971, categorie de folosință curți construcții este de 6.930 lei (11 lei / m.p x 630) .

**Inspector,**  
**Muscă Lia – Constanta**



**PROCES VERBAL DE INVENTARIERE NR.834/03.02.2020**

Comisia de inventariere anuală a patrimoniului public si privat al comunei Gălbinași constiuită în baza Dispozitiei primarului comunei Gălbinași nr.273/2019, în următoarea componentă:

- CRISTEA CRISTINEL – Presedinte
- ANDREI ELENA - NICOLETA - membru
- IANCU ELENA - membru
- GRIGORE TANTA - membru
- VOICU DIANA – ELENA – membru

În perioada 06.01.2020-31.01.2020 a identificat la fata locului suprafete de teren ce urmează a se înregistra în evidenta domeniului privat, după cum urmează:

1. Teren în suprafată de 263 m.p. situat în intravilanul satului Tăbărăști, cv.3, parcela 242, categorie de folosință curți constructii ;
- 2.Teren în suprafată de 630 m.p. situat în intravilanul satului Gălbinași, cv.17, parcela 971, categorie de folosință curți constructii .

Rezultatele inventarierii se vor înregistra în contabilitate.

**Comisia de inventariere:**

**Cristea Cristinel – presedinte**

**Andrei Elena – Nicoleta – membru**

**Iancu Elena – membru**

**Grigore Tanta – membru**

**Voicu Diana – Elena – membru**



\_\_\_\_\_

\_\_\_\_\_

\_\_\_\_\_

\_\_\_\_\_

\_\_\_\_\_

# Schita de Amplasament

Scara 1:200

Suprafata masurata a imobilului (mp)	Adresa imobilului
263	Intravilan CV3,P242,Com.Galbinasi,Sat.Tabarasti, Jud.Buzau
	Unitatea Administrativ Teritoriala (UAT)
	Galbinasi

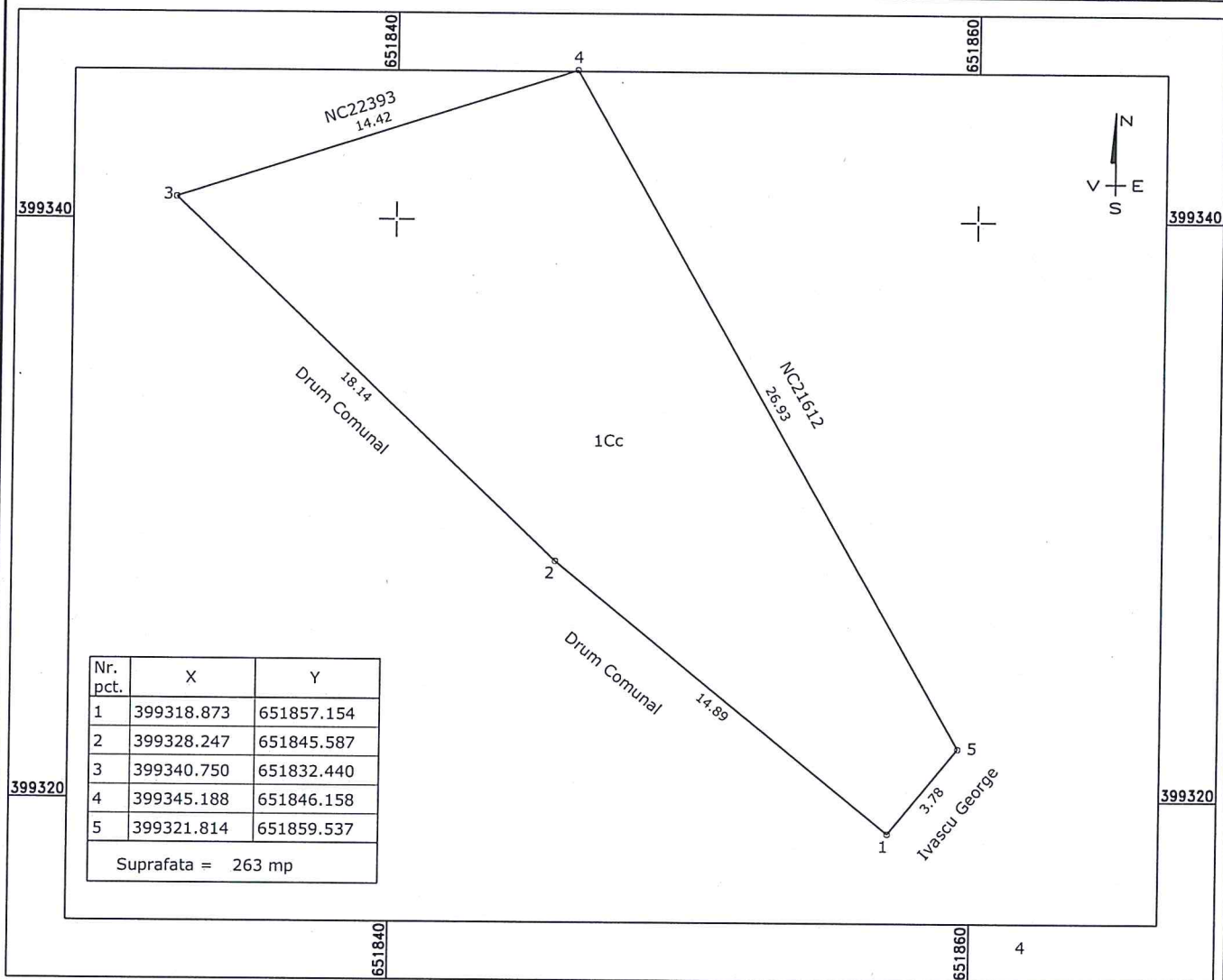

## A. Date referitoare la teren

Nr. parcela	Categorie de folosinta	Suprafata (mp)	Mentuni
1	Cc	263	Imprejmuit cu gard de lemn intre pct.1-2-3
			Imprejmuit cu gard de fier intre Pct.3-4
			Neimprejmuit intre pct.4-5-1
Total		263	

## B. Date referitoare la constructii

Cod constructie	Destinatia	Suprafata construita la sol (mp)	Mentuni

Suprafata totala masurata a imobilului =263 mp

Executant

Grigore George Gabriel

Confirm executarea masuratorilor la teren, corectitudinea si corespondenta acestora cu realitatea din teren.

Semnatura si stampila

Data: 12.02.2020





## Schita de Amplasament

Scara 1:500

Suprafata masurata a imobilului (mp)	Adresa imobilului
630	Intravilan CV17,P971,Sat. Galbinasi,Com.Galbinasi Jud. Buzau
	Unitatea Administrativ Teritoriala (UAT)
	Galbinasi

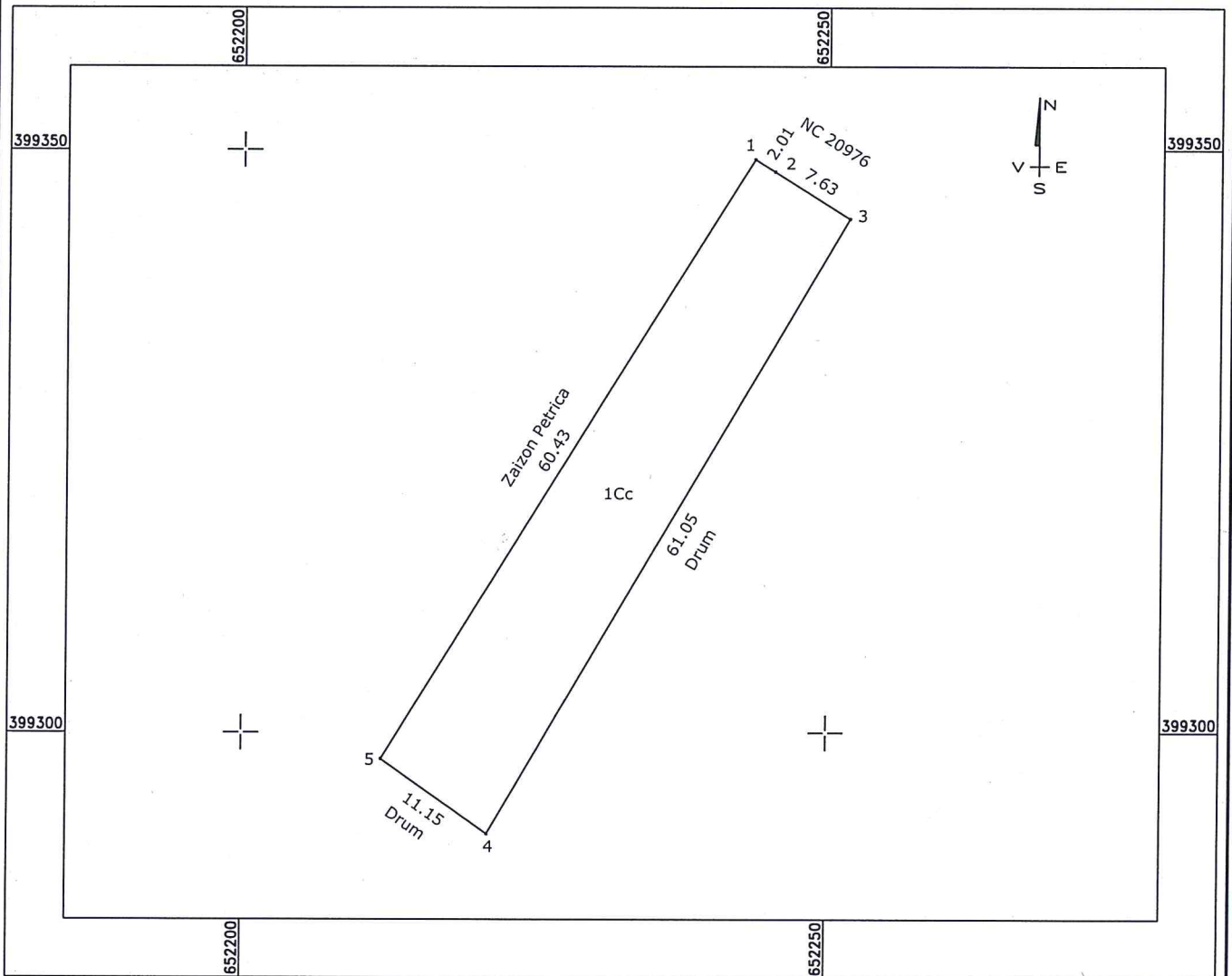

## A. Date referitoare la teren

Nr. parcela	Categorie de folosinta	Suprafata (mp)	Mentiuni
1	Cc	630	Neimpregmuit
Total		630	

## B. Date referitoare la constructii

Cod constructie	Destinatia	Suprafata construita la sol (mp)	Mentiuni

Suprafata totala masurata a imobilului =630 mp

Executant  
Grigore George Gabriel

Confirm executarea masuratorilor la teren, corectitudinea  
si corespondenta acestora cu realitatea din teren

Semnatura si stampila

Data: 24.02.2020

Vizat CAD

Primar in calitate de Presedinte al Comisiei  
Locale de aplicare a legilor proprietatilor

## Schita de Amplasament

Scara 1:500

Suprafata masurata a imobilului (mp)	Adresa imobilului
630	Intravilan CV17,P971,Sat. Galbinasi,Com.Galbinasi Jud. Buzau
	Unitatea Administrativ Teritoriala (UAT)
	Galbinasi

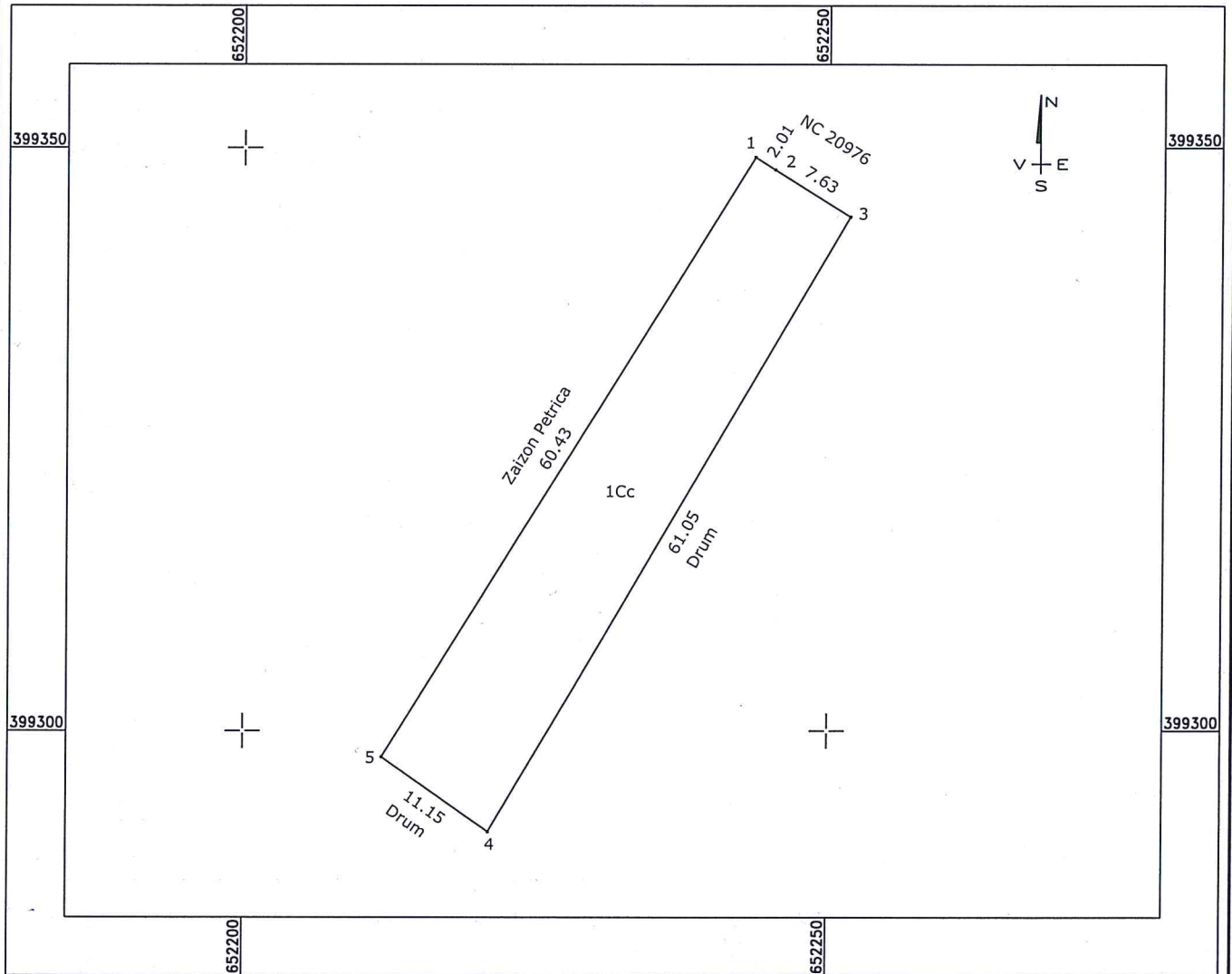

## A. Date referitoare la teren

Nr. parcela	Categorie de folosinta	Suprafata (mp)	Mentiuni
1	Cc	630	Neimprejmuit
Total		630	

## B. Date referitoare la constructii

Cod constructie	Destinatia	Suprafata construita la sol (mp)	Mentiuni

Suprafata totala masurata a imobilului =630 mp

Executant  
Grigore George Gabriel

CERTIFICAT DE AUTORIZARE  
Confirm executarea masuratorilor la teren, corectitudinea si corespondenta acestora cu realitatea din teren

Semnatura si stampila

Data: 24.02.2020

Vizat CAD

Primar in calitate de Presedinte al Comisiei  
Locale de aplicare a legilor proprietatilor

JUDETUL BUZAU  
CONSILIUL LOCAL GĂLBINASI

Comisia pentru programe de dezvoltare economico-sociale, buget, finante, administrarea domeniului public si privat al comunei, agricultura, gospodarie comunala, amenajarea teritoriului si urbanism, protectia mediului si turism  
NR.197/27.03.2020

**R A P O R T D E A V I Z A R E**  
**la proiectul de hotărâre privind atestarea apartenentei la**  
**domeniul privat al Comunei Gălbinași a unor bunuri – imobile terenuri**

Comisia pentru programe de dezvoltare economico-sociala, buget, finante, administrarea domeniului public si privat al comunei, agricultura, gospodarie comunala, amenajarea teritoriului si urbanism, protectia mediului si turism intrunita in sedinta de lucru in temeiul prevederilor art.124 si art.136, alin.(6) din O.U.G. nr.57/2019 privind Codul administrativ, a procedat la analiza urmatoarelor documente :

- *Proiectul de hotărâre privind atestarea apartenentei la domeniul privat al Comunei Gălbinași a unor bunuri – imobile terenuri ;*
- *referatul de aprobare de la proiectul de hotarare ;*
- *raportul compartimentului de specialitate.*

Analizand documentele prezentate, comisia a constatat ca propunerea este oportuna si necesara.

In temeiul prevederilor art.125 din O.U.G. nr.57/2019 privind Codul administrativ, comisia, cu :

- voturi ,, pentru,,
- voturi ,, împotriva,,
- ,, abtineri,,
- unanimitate de voturi, acorda

**AVIZ FAVORABIL / AVIZ NEFAVORABIL**

Documentelor prezentate si propune prezentarea lor, in plenul consiliului local, spre dezbatare si analiza in vederea adoptarii hotararii de aprobare.

PRESEDINTE,  
GHITĂ NEAGU

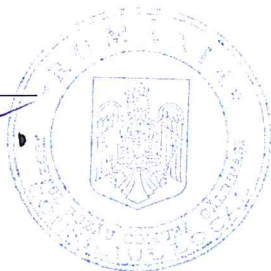

Membri,  
TOMA GEORGIAN



ROTARU MIHAIL

STROE GEORGICĂ



SECRETAR  
BĂLĂNICĂ MARCELA





JUDETUL BUZĂU  
CONSILIUL LOCAL GĂLBINASI

Comisia pentru administratia publica locala, juridica si de disciplina,  
apararea ordinii si linistii publice, a drepturilor cetatenilor  
Nr.198/27.03.2020

**R A P O R T D E A V I Z A R E**  
**la proiectul de hotărâre privind atestarea apartenentei la domeniul privat**  
**al Comunei Gălbinași a unor bunuri – imobile terenuri**

Comisia pentru administratia publica locala, juridica si de disciplina,  
apararea ordinii si linistii publice, a drepturilor cetatenilor intrunita in sedinta de  
lucru in temeiul prevederilor art.124 si art.136, alin.(6) din O.U.G. nr.57/2019  
privind Codul administrativ, a procedat la analiza urmatoarelor documente :

- proiectul de hotărâre privind atestarea apartenentei la domeniul privat al  
Comunei Gălbinași a unor bunuri – imobile terenuri ;
- referatul de aprobare de la proiectul de hotarare ;
- raportul compartimentului de specialitate ;

Analizand documentele prezentate, comisia a constatat ca propunerea cuprinsa  
in proiectul de hotarare este oportuna si necesara.

In temeiul prevederilor art.125 din O.U.G. nr.57/2019 privind Codul  
administrativ, comisia, cu :

- 5 voturi „, pentru,,
- 0 voturi „, împotriva,,
- 0 „, abtineri,,
- unanimitate de voturi, acorda

**AVIZ FAVORABIL / AVIZ NEFAVORABIL**

Documentelor prezentate si propune prezentarea lor, in plenul consiliului local,  
spre dezbateri si analiza in vederea adoptarii hotararii de aprobare.

PRESEDINTE,  
CRISTEA CRISTINEL

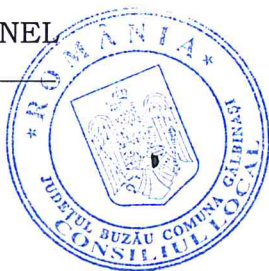

Membri,  
BRATU VALERIU

CĂLIN DANIEL

CRISTEA MARIUS

SECRETAR  
MIHAI STANCA

